

**BPF 에폭시 분체 도장 덕타일 주철관
제작 · 구입 시방서**



한국주철관공업주식회사
KOREA CAST IRON PIPE IND.CO.,LTD.

◎ 목 차 ◎

1. 적용범위

2. KS D 4311 덕타일주철관 발취

3. KS D 4317 덕타일 주철관 내면 에폭시 수지분체 도장 발취

4. 접합부속품

5. 검사 및 표시

1) BPF 에폭시 수지의 확인

2) 도막 부착력 시험

3) 위생안전기준

6. 취급

7. 참고 자료

1) 인증서 사본

2) 공인기관 시험성적서 사본

3) 검사 항목

1. 적용범위

이 시방서는 사용할 덕타일 주철관과 이형관 및 접합부속품의 규격, 제조방법, 품질, 허용차, 시험 및 검사 및 운반 납품에 대하여 적용한다.

이 시방서에 규정하지 않은 내용은 관련 KS표준 최신 개정판에 따르며 국가종합전자조달 시스템 입찰참가자격 등록업체에 의하여 반드시 G2B 목록번호로 입찰참가 등록한 업체로서 입찰대상물품에 대한 KS소지 제조업체로 규정한다.

2. KS D 4311 덕타일주철관 발체

1) 제조방법

- 가) 관은 덕타일 주철용에 적합한 양질의 원료를 용해하고, 주방 상태에서 흑연을 구상화시키는 적당한 처리를 한 다음, 이를 원심력을 이용하여 주조하여야 한다.
- 나) 관은 주형에서 꺼낸 후 규정된 기계적 성질을 가지도록, 필요하다면 적당한 방법으로 열처리를 하여야 한다.
- 다) 관은 인체에 해롭지 않은 도료로 도장해야 한다. 관의 인장강도 및 연신율은 다음 표 1의 값 이상이어야 한다.

2) 품질

- 가) 관은 실용적으로 직관 부는 끝으며, 안둘레·바깥둘레는 동심원이고, 그 양 끝은 관축에 대하여 직각이어야 한다.
- 나) 관의 안·바깥 면은 매끈하여야 하며 흠이나 그 밖의 해로운 결함이 없고 조직이 균일하며, 가공하기 쉬운 것 이어야 한다. 경미한 흠은 주문자·제조사 사이의 협의에 따라 용접 등 적당한 방법으로 보수할 수 있다.
- 다) 관의 인장강도 및 연신율은 표 1의 값에 따른다.

[표 1]

| 시험 항목 | 인장강도 (N/mm ²) | 연신율 (%) |
|----------|------------------------------|------------|
| 호칭지름(mm) | | |
| 80~1200 | 420이상 | 10이상 |

라) 관의 경도는 230 HB 이하이어야 하고 흑연 구상화율은 80% 이상이어야 한다.

마) 수압시험은 관의 호칭 지름에 따라 통상 도장전의 관에 대하여 하고, 다음 표 2의 수압을 10초 이상 유지 하였을 때 이것에 견디며, 누수나 그 밖의 결함이 없어야 한다.

[표2]

| 호칭지름 (mm) | 시험수압 (Mpa) | | | |
|--------------|------------|-----|-----|-----|
| | 1종관 | 2종관 | 3종관 | 4종관 |
| 300이하 | 7 | 6 | 5 | - |
| 350~600 | 6 | 5 | 4 | 3.2 |
| 700~1000 | 5 | 4 | 3.2 | 2.5 |
| 1100~2000 | 4 | 3.2 | 2.5 | 1.8 |

3) 모양, 치수, 무게 및 허용차

가) 관의 이음방법은 KP 메커니컬 조인트, 타이튼 조인트이며, 관의 소켓 및 직관에 대한 모양, 치수 무게는 KS D4311 표준의 부표에 따른다.

나) 관 두께의 (-)허용차는 $(1.3 + 0.001DN)$ mm로 한다. (+)허용차는 바깥지름의 치수에 영향이 없는 한 제한하지 않는다. DN은 관의 호칭지름을 말한다.

다) 관의 유효길이의 허용차는 ± 30 mm로 한다. 다만, 관 삽입구 쪽에서 시험편을 채취한 것에 대하여는 제한하지 않는다.

라) 관 무게의 허용차는 표 3 에 따른다.

[표3]

| 구분 | 허용차(%) |
|---------|--------|
| 200mm이하 | -8 |
| 200mm초과 | -5 |

비고) +는 규정하지 않는다.

3. KS D 4317 덕타일 주철관 내면 에폭시 수지분체 도장 발취

1) 적용범위

이 도장은 덕타일 주철관⁽³⁾(이하 관이라고 한다)의 내면에 형성한 에폭시 수지 분체 도장(이하 도장이라고 한다) 및 그 방법에 대해서 규정한다.

注⁽³⁾ 관이라 함은 덕타일 주철관 및 덕타일 주철 이형관을 말한다.

2) 도료

도료는 사용상 유해한 성분을 포함하지 않는 것으로 경화 후에는 물에 녹지 않아야 한다. 또한 수질에 악영향을 주지 않으며, 다음과 같은 조성 및 품질을 가져야 한다.

- 가) 조성 : 도료의 조성은 에폭시 수지, 경화제 및 안료를 주로 하는 원료를 사용한 열경화성의 분체 도료로 한다.
- 나) 품질 : 도료의 시험 및 품질은 KS D 4317 표준을 따르며 표 10과 같다.

[표10]

| 품 질 항 목 | 품 질 규 정 |
|-------------|--|
| 도막의 비중 | KS D 4317표준 6.4의 시험을 한 경우, 비중은 1.8이하일 것 |
| 도막의 밀착성 | KS D 4317표준 6.4의 시험을 한 경우, 100/100 일 것 |
| 도막의 내충격성 | KS D 4317표준 6.4의 시험을 한 경우, 충격에 의한 변형으로 균열, 벗겨지지 않을 것 |
| 도막의 가요성 | KS D 4317표준 6.4의 시험을 한 경우, 균열이 발생하지 않을 것 |
| 도막의 굽힘 저항성 | KS D 4317표준 6.4의 시험을 한 경우, 이상이 없을 것 |
| 도막의 방식성 | KS D 4317표준 6.4의 시험을 한 경우, 녹, 부품, 균열 등이 없을 것 |
| 도막의 내온도 반복성 | KS D 4317표준 6.4의 시험을 한 경우, 주름살, 균열, 부품, 벗겨짐 등이 발생하지 않고 변색이 크지 않을 것 |

3) 제품 도막의 품질

제품 도막의 시험 및 품질은 KS D 4317 표준 또는 관련 표준을 따르며, 표 11 과 같다.

[표11] 제품 도막의 품질

| 품 질 항 목 | 품 질 규 정 |
|------------|--|
| 도막의 겉모양 | KS D4317 표준 7.2의 시험을 한 경우, 이물의 혼입, 도장 얼룩, 도장 누락 등이 없고 표면은 평활하며 균일한 도막일 것. 핀홀 및 도장이 벗겨진 곳의 검사는 홀리데이 디텍터를 사용하여 하고, 불꽃이 발생할 정도의 결함이 없을 것. 이 경우, 전압은 1000v로 하며 전수 검사를 시행한다. |
| 도막의 부착성 | KS D4317 표준 7.3의 시험을 한 경우, 박리가 없을 것 실제 내면 에폭시 분체 도장관을 길이 방향으로 절개한 후 관 내면에 DOLLY TEST 시행 한 경우, 도막 부착 강도가 6MPa 이상일 것. |
| 도막경화의 정도 | KS D4317 표준 7.4의 시험을 한 경우, 결함 및 벗겨짐이 생기지 않을 것 |
| 도막의 두께 | 제품의 도막 두께는 KS D 4317 표준의 부도1에 나타낸 B의 부분이 0.3mm 이상일 것. 다만, 덕타일 주철관 및 덕타일 주철 이형관의 도장 후의 D ₃ 의 치수는 허용범위 내일 것. |
| 도막의 굽힘 저항성 | KS D4317 표준 7.6의 시험을 한 경우, 이상이 없을 것. |

4) 제품 도막의 용출 시험

제품 도막의 용출 시험 및 품질은 KS D 4317 및 KS I 3225를 따른다.

5) 도장방법

가) 도장면의 전처리 : 도장면의 전처리는 다음과 같이 한다.

- ① 주물 흑, 녹, 기타 도장에 유해한 부착물 등은 연마기, 투사기 등을 사용하여 제거하고, 가능한 한 평활하게 마무리 한다.
- ② 전처리를 한 주철면은 도장하기까지의 사이에 다시 녹이 슬거나, 먼지·기름 등이 부착하지 않도록 보호한다.

나) 도료조정 : 도료는 도료제조자가 지정하는 유효기간 내에 사용한다. 또한 회수한 도료를 사용할 경우는 150-220 μ m의 체를 사용하여 이물을 제거한 후, 새로운 도료의 50% 이내로 배합하여 사용할 수 있다.

다) 도장 : 도장은 다음과 같이 한다.

- ① 도장은 예열한 관에 적당한 분체 도장 장치를 사용하여 도료를 붙여 넣고 도막을 형성시킨다. 예열 온도는 도료제조자의 지정에 따른다.
또한, 도장이 끝난 관은 도막을 충분히 경화시켜야 한다.
- ② 도장은 이물질의 혼입, 도장 무늬, 핀홀, 도장 누락 등의 결점이 없고 표면은 평활하며 균일한 도막이 얻어지도록 행한다.

라) 도장의 범위 : 도장의 범위는 KS D 4317 표준 부도1에 따른다.

마) 도장의 재손질 : 도장의 재손질은 제품도막의 시험결과, 제품도막의 품질의 규정에 적합하지 않는 경미한 결함에 대해서 주문자의 승인이 있는 경우 도장 시공자가 상온 경화형의 에폭시 수지계 도료를 사용하여 행할 수 있다.

또한, 끝은 관의 경우는 도장면을 연마기, 투사기 등을 사용하여 연마한 후 , (5) 다)에 의해 재차 도장하여 손질할 수 있다.

4. 접합부속품

- 1) 조인트용 압륜(이하 압륜이라 한다)은 구상 흑연 주철품이어야 한다.
- 2) 조인트용 볼트, 너트(이하 볼트, 너트라 한다)는 KS D 4302(구상 흑연 주철품)의 GCD 400 또는 GCD 450의 사형 주철품이어야 한다.
- 3) 조인트용 고무링(이하 고무링이라 한다)은 최상품의 가황 고무로 제조한 것이어야 한다.
- 4) 압륜 및 볼트, 너트는 인체에 해롭지 않은 도료로 도장하여야 한다.
- 5) 압륜의 기계적 성질은 표 1 에 따른다.
- 6) 볼트, 너트는 다음에 따른다.

가) 볼트, 너트는 조립한 상태로서, 볼트의 머리와 너트를 적당한 방법으로 인장했을 때 표 7의 하중에 견디고 영구히 변형되지 않아야 하며, 또한 나사부에도 이상이 없어야 한다.

[표7]

| 볼트의 호칭 | 시험하중kN |
|--------|--------|
| M16 | 38 |
| M20 | 60 |
| M24 | 86 |
| M27 | 113 |
| M30 | 138 |

7) 고무링은 다음에 따른다.

- 가) 고무링은 모양이 고르고 표면이 매끈하며, 흑, 블로 흠, 흠 등의 해로운 결함이 없어야 한다.
- 나) 고무링은 물에 해로운 맛과 냄새가 나거나 용해되는 위생상 해로운 물질을 함유해서는 안 된다.
- 다) 고무링의 물리적 성질은 KS M 6613에 따른다.

5. 검사 및 표시

- 시험 방법과 검사 및 표시는 KS D 4311, KS D 4308 및 KS D 4317 최신 개정판에 따르며, 상기 표준 외의 시험 방법과 검사는 본 시방에 따른다.

1) BPF 에폭시 수지의 확인

(1) BPF 에폭시 분체 도료

- 비스페놀 F형 에폭시 수지와 경화제를 분산 반응시켜, 덕타일 주철관 내면에 도장함으로써 환경 유해성 없는 도막을 형성하는 BPF형 에폭시 분체 조성물

(2) BPF 에폭시 수지의 확인

- 덕타일 주철관 내면 도장용으로 사용된 BPF 에폭시 분체 도료를 FT-IR(적외선 분광분석 시험) 시험법으로 분석하여 BPF 에폭시 수지 분체도료가 내면 도장재로 사용되었음을 확인하여야 한다.

① 시료 채취 방법

ㄱ. 현장 채취

BPF 에폭시 분체 도료로 도장된 덕타일 주철관의 내면에서 스크래퍼(SCRAPER), 날카로운 공구 등을 이용하여 분체 도장 시료 약100g을 채취한다. 이때 분체도료 이외의 이물질이 혼입되지 않도록 유의한다.

ㄴ. 공장 채취

생산 라인에서 사용 중인 도장 전의 BPF 에폭시 분체 도료 중 분말상의 시료 100g을 채취한다.

② 시험 방법

- 채취된 BPF 에폭시 분체 도료 시료를 공인기관에 보내어 FT-IR(적외선 분광분석시험) 분석 의뢰한다.

③ BPF 에폭시 분체도료 확인

- 채취된 시료의 FT-IR 분석 그래프를 [그래프1]의 BPF에폭시 분체 도료의 스펙트럼과 비교하여 채취된 시료가 BPF 에폭시 수지를 사용한 분체 도료인지 확인한다.

[그래프1] BPF, BPA 에폭시 분체도료 스펙트럼

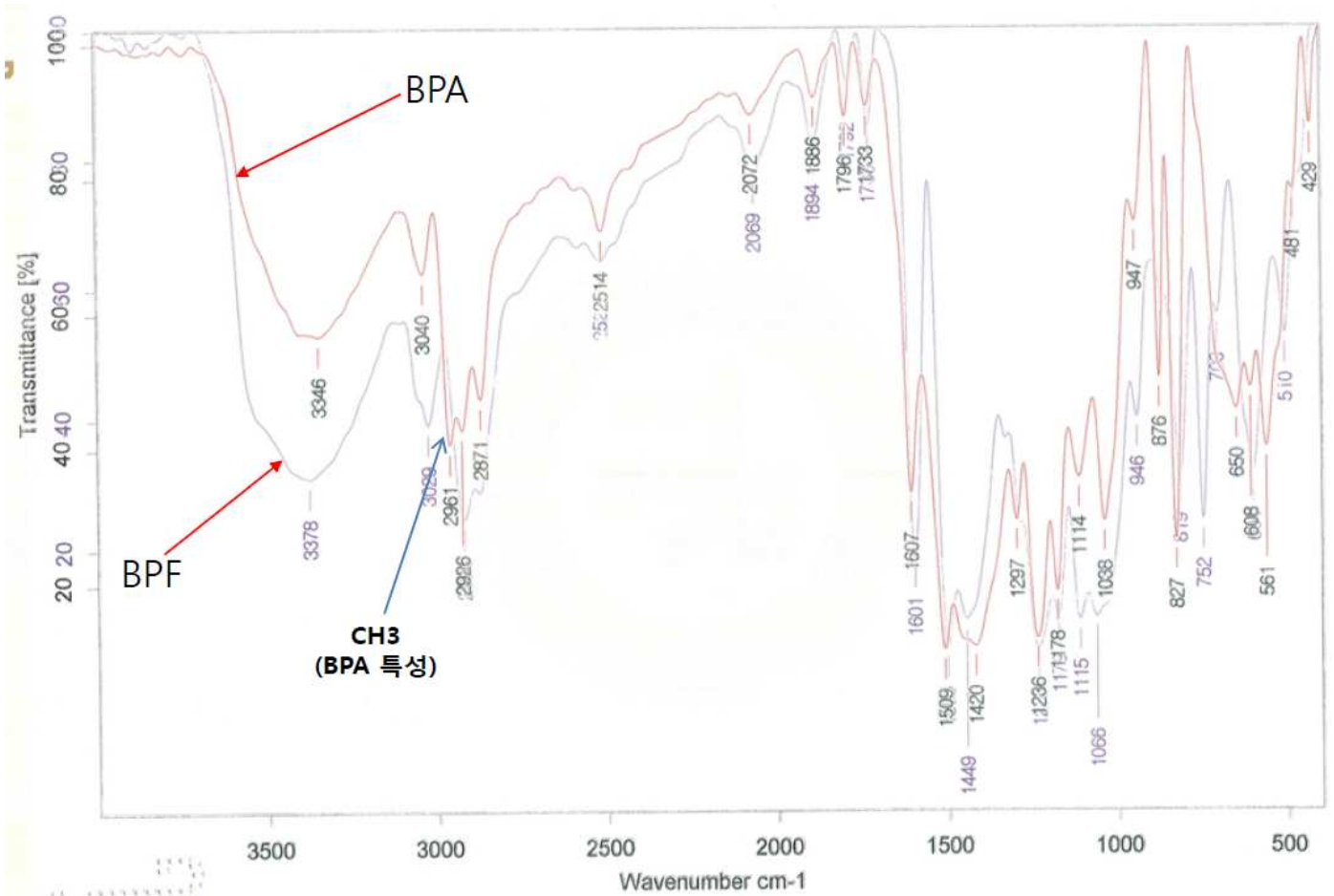

Overlay BPA with BPF

2) 도막 부착성 시험

- 내면 에폭시 수지 분체 도장관을 절단/가공하여 시험편을 제작한 후 부착성 시험을 시행 한 결과 도막의 부착강도는 평균 6Mpa 이상이어야 한다.

(1) 시험편 제작 방법

- 시험편인 덕타일 주철관의 구성은 원관 내면에 에폭시 수지 분체 도장된 제품으로 부터 채취한다. 관의 종류 및 제조 방법은 KS D 4311 또는 KS D 4308과 KS D 4317을 따르며, 본 시방서의 부착성 시험에는 DN100mm의 직관 또는 이형관을 사용한다.

① 현장 제작

- DN100mm인 내면 에폭시 분체 도장관을 [그림2] 시험편 채취 방법에 따라 적당한 방법으로 절단하며, 시험편 가공시 발생하는 열이나, 이물질, 물리적 충격 등에 도막이 손상되지 않도록 유의한다. 또한, 절단된 시험편의 길이방향 절단면(종편 절단면)이 평편하고 원주방향에 수직이 되도록 하며, 인위적으로 원관이 가진 곡률을 변형시키지 않는다. 시험편은 특별한 지정이 없는 한 원관의 가운데 부분에서 채취한다. 단, 시험편의 현장 채취가 어려울 경우 시험편을 공장에서 채취하여 부착성 시험을 시행한다.

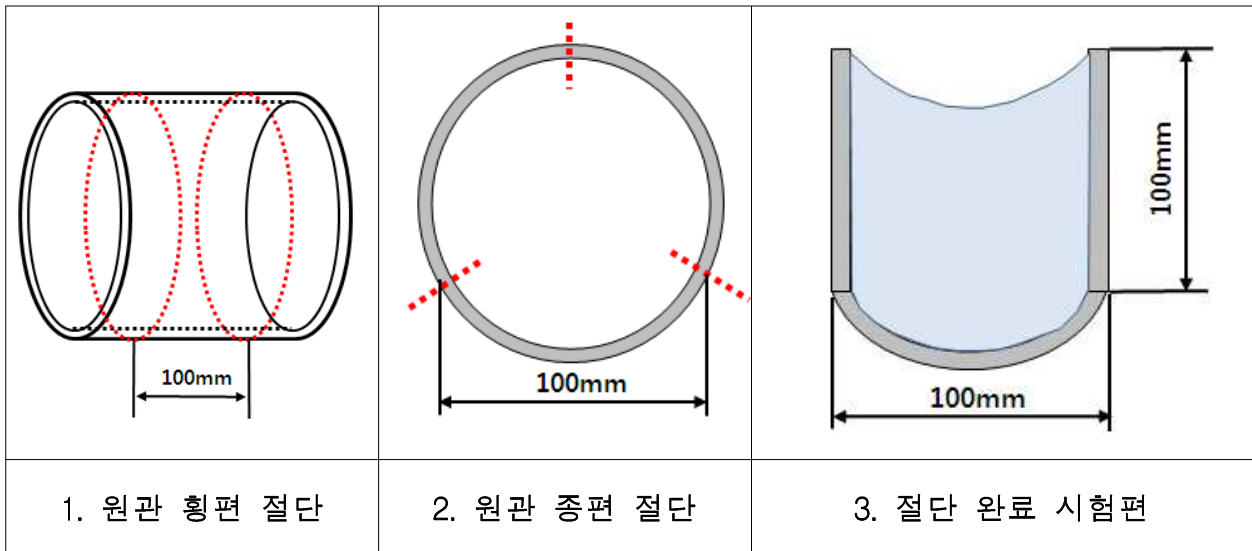

[그림2] 시험편 채취 방법1

② 공장 제작

- DN100mm인 내면 에폭시 분체 도장관의 경우는 현장 제작 방법과 동일하게 시험편을 제작하고, DN150mm 이상인 내면 에폭시 분체 도장관은 [그림3] 원관 절단 방법2에 따라 적절한 방법으로 절단하며, 시험편 가공시 발생하는 열이나, 이물질, 물리적 충격 등에 도막이 손상되지 않도록 유의한다. 또한, 절단된 시험편의 길이방향 절단면(종편 절단면)이 평편하고 원주방향에 수직이 되도록 하며, 인위적으로 원관이 가진 곡률을 변형시키지 않는다. 시험편은 특별한 지정이 없는 한 원관의 가운데 부분에서 채취한다.

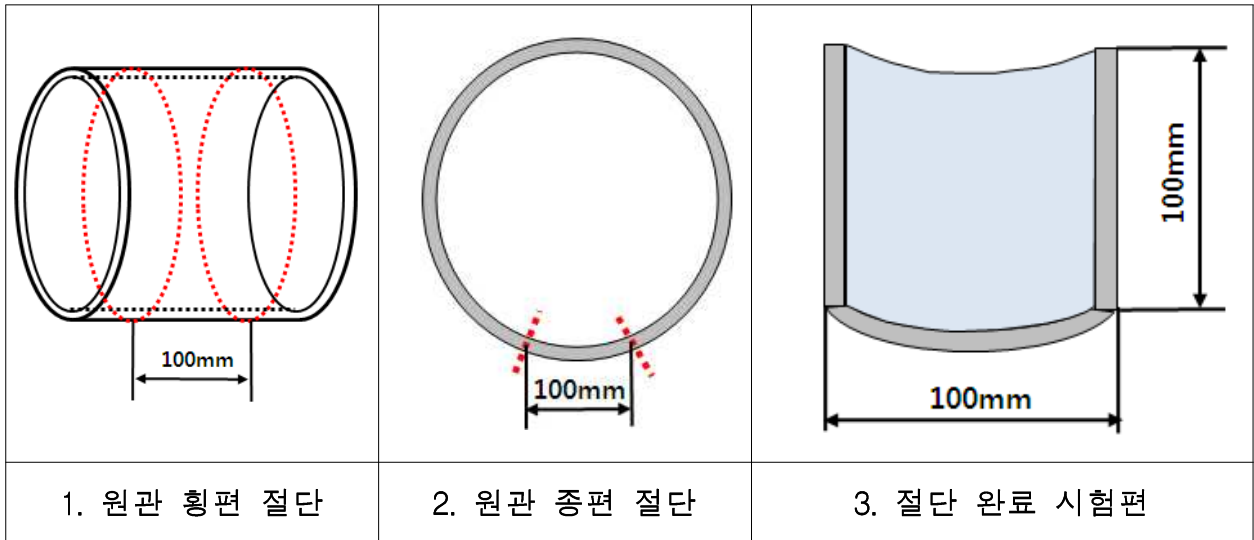

[그림3] 시험편 채취 방법2

(2) 부착성 시험

① 시험 준비물

ㄱ. 인장 시험기

박리하중은 도장된 소지 면에 수직한 방향으로 적용하여야 하고, 인장 속도를 균등한 속도로 증가시키되 1MPa/s를 넘지 않아야 한다.

ㄴ. 돌리(dolly)

인장 시험기와 함께 사용할 수 있도록 설계된 철 또는 알루미늄 표면의 원통으로 구성되며, 돌리는 한쪽 끝에 접착제/도막과 접합을 할 수 있는 평면과 다른 쪽 끝에는 인장 시험기와 연결할 수 있는 장치로 구성된다.

돌리의 공칭 지름은 20mm이고 시험 중에 뒤틀어지지 않도록 충분한 두께를 가져야 한다.

돌리 형상은 KS M ISO 4624에 따른다.

ㄷ. 접착제

접착제는 도장된 시험편과 돌리를 접합하기 위해 사용하며, 시험할 도장보다 접착제의 접합력이 더 커야 한다.

시아노아크릴레이트 및 퍼옥사이드로 촉진된 폴리에스터 접착제가 추천된다.

② 시험 방법

ㄱ. 그림2 또는 그림3 과 같이 절단이 완료된 시험편 도막에 균열, 부풀음, 박리, 핀홀 등 기타 결함이 발생하지 않은 시험편을 준비한다.

ㄴ. 커터 칼 등을 이용하여 [그림4]와 같이 시험편 정 중앙에 직경 20mm(돌리 크기)의 원형으로 소지 면에 닿을 때까지 도막에 선을 긋는다.

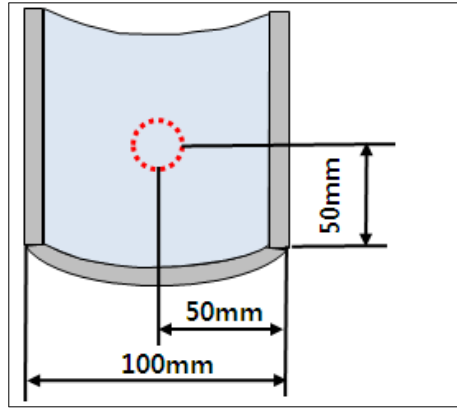

[그림4] 도막 가공

- ㄷ. 접착제를 도장 면(직경 20mm 원형면)에 바른 후 돌리를 시험편 중심에 놓이도록 한다.
- ㄹ. 접착제가 경화(24시간)될 때까지 기다린 후 인장 시험기를 이용하여 시험을 실시한다.

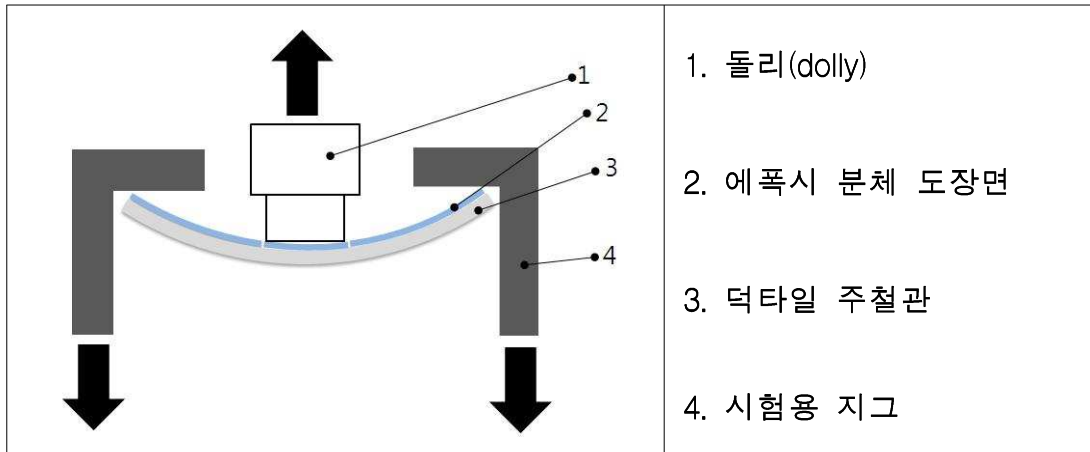

[그림5] 시험 개략도

- ⑤ 굽힘 모멘트 없이 인장력이 시험 영역에 균일하게 인가되도록 인장 시험기에 DOLLY와 시험편을 고정 시킨 후, 인장 하중은 시험 조립체^a의 파괴가 인장 하중의 초기 인가 후 90초 이내에 발생하도록 소지 도장면에 수직으로 1MPa/s를 초과하지 않게 점차 늘리면서 인가한다. 시험 조립체의 파괴에 필요한 인장 하중을 기록하고 준비한 시험 조립체 별로 부착 박리 시험을 반복한다.

^a 시험 조립체 - 에폭시 분체 도장면에 돌리가 부착된 상태의 조립체

(3) 결과의 표시

- 상기 시험 방법에 따라 부착성 시험을 한 경우, 시험결과는 아래 식에 의해 산출되며, 박리하중 측정값은 6.0 MPa 이상이어야 한다.

$$\sigma = F/A \text{ (N/mm}^2, \text{ MPa)}$$

여기서, F : 박리하중(N), A : 돌리 단면적(mm²)

3) 위생안전기준

(1) 표11의 수도용 자재 및 제품의 위생안전기준을 만족하여야 한다.

[표11] 항목별 위생안전기준(수도법시행규칙 제 10조)

| 항 목 | 기 준 | 항 목 | 기 준 |
|---------------|----------------|----------------|---------------|
| 카드뮴 | 0.0005 mg/L 이하 | 과망간산칼륨소비량 | 1.0 mg/L 이하 |
| 수은 | 0.0001 mg/L 이하 | 맛 | 이상 없을 것 |
| 셀레늄 | 0.001 mg/L 이하 | 디클로로메탄 | 0.002 mg/L 이하 |
| 납 | 0.005 mg/L 이하 | 시스-1,2-디클로로에틸렌 | 0.004 mg/L 이하 |
| 비소 | 0.005 mg/L 이하 | 테트라클로로에틸렌 | 0.001 mg/L 이하 |
| 6가크롬 | 0.005 mg/L 이하 | 냄새 | 이상 없을 것 |
| 시안 | 0.001 mg/L 이하 | 색도 | 0.5 도 이하 |
| 사염화탄소 | 0.0002 mg/L 이하 | 탁도 | 0.2 NTU 이하 |
| 1,2-디클로로에탄 | 0.0004 mg/L 이하 | 에피클로로히드린 | 0.01 mg/L 이하 |
| 1,1-디클로로에틸렌 | 0.003 mg/L 이하 | 아민류 | 0.01 mg/L 이하 |
| 1,1,2-트리클로로에탄 | 0.0006 mg/L 이하 | 2,4-톨루엔디아민 | 0.002 mg/L 이하 |
| 트리클로로에틸렌 | 0.003 mg/L 이하 | 2,6-톨루엔디아민 | 0.001 mg/L 이하 |
| 벤젠 | 0.001 mg/L 이하 | 아세트산비닐 | 0.01 mg/L 이하 |
| 철 | 0.03 mg/L 이하 | 스티렌 | 0.002 mg/L 이하 |
| 구리 | 0.1 mg/L 이하 | 1,2-부타디엔 | 0.001 mg/L 이하 |
| 1,1,1-트리클로로에탄 | 0.01 mg/L 이하 | 1,3-부타디엔 | 0.001 mg/L 이하 |
| 페놀류 | 0.0005 mg/L 이하 | N,N-디메틸아닐린 | 0.01 mg/L 이하 |

6. 취급

- 1) 검사에 합격한 제품은 지정된 장소에 가지런히 적재하여야 하며 관이 굴러 떨어지거나 미끄러지지 않도록 하고, 안전에 이상이 없도록 하여야 한다.
- 2) 흑크나 클램프 등을 사용하여서는 안 된다.
- 3) 관을 차량에 적재 할 때는 관의 끝 부분이 변형되지 않도록 조심하여야 한다.
- 4) BPF 예폭시 분체 도장관
 - (1) 수구와 삼구부에는 항상 보호 캡을 장착하여 보관한다.
 - (2) 분체 도막의 가스 절단 등은 도막을 연화해 열변형이 생겨 관과 도막의 밀착이 손상되므로 절대 실시하지 않는다.
 - (3) 절관부의 보수는 단면 보수용 도료를 이용해 실시 한다.
 - (4) 삼구 단면부 도막을 손상시키지 않도록 운반 및 취급시 주의한다.
 - (5) 이음새 접합용의 부품, 공구류 등을 관내에 던지면 , 내면의 도막을 손상시킬 우려가 있으므로, 절대로 하여서는 안 된다.

7. 참고 자료

- 1) 인증서 사본
 - (1) 특허증



특 허 증

CERTIFICATE OF PATENT

| | | |
|---------------------------------------|--------------------------------------|------------------|
| 특 허 제 10-0813098 호 (PATENT NUMBER) | 출원번호 (APPLICATION NUMBER) | 제 2006-0075736 호 |
| | 출원일 (FILING DATE: YY/MM/DD) | 2006년 08월 10일 |
| | 등록일 (REGISTRATION DATE: YY/MM/DD) | 2008년 03월 06일 |

발명의명칭 (TITLE OF THE INVENTION)
닥타일 주철관용 BPF형 에폭시 분체 도료 조성물 및 이를 내면에 도포한 닥타일 주철관 및 이형관

특허권자 (PATENTEE)
한국주철관공업주식회사(180111-0*****)
부산광역시 사하구 신평동 370-19

발명자 (INVENTOR)
등록사항관에 기재

위의 발명은 「특허법」에 의하여 특허등록원부에 등록 되었음을 증명합니다.

(THIS IS TO CERTIFY THAT THE PATENT IS REGISTERED ON THE REGISTER OF THE KOREAN INTELLECTUAL PROPERTY OFFICE.)

2008년 03월 06일



특 허 청

COMMISSIONER, THE KOREAN INTELLECTUAL PROPERTY OFFICE



(2) 제품인증서

Certificate



제품인증서

인증번호 : 제 1556 호
제조업체명 : 한국주철관공업(주)
대표자성명 : 홍동국, 김길출, 김형규, 김태형
공장소재지 : 부산광역시 사하구 을숙도대로 525(신평동)

인증제품

- 표준명 : 덕타일 주철관
- 표준번호 : KSD 4311
- 종류·등급 또는 호칭 :
 - 1, 2, 3종관 : 메커니컬조인트, KP 메커니컬조인트, 타이튼 조인트(DN80~1200), 시멘트몰탈라이닝
 - 1, 2, 3종관 : 메커니컬조인트, KP 메커니컬조인트, 타이튼 조인트(DN80~1200), 에폭시수지분체도

산업표준화법 제17조 제1항에 따른 인증심사를 실시한 결과
한국산업표준(KS)과 인증심사기준에 적합하므로 산업표준화법 제15조에 따라
위와 같이 한국산업표준(KS)에 적합함을 인증합니다.

2013년 01월 31일

한국표준협회



1. 최초인증일 : 1977.12.19
2. 최종변경일 : 2013.01.31 (대표자 - 단순변경)

(3) 신제품인증서



신제품인증서

제 품 명 에폭시분체 고분자소재를 용융 코팅한 덕타일 주철관 및 이형관

회 사 명 한국주철관공업(주)

대 표 자 홍동국, 김길출, 김형규, 김태형

소 재 지 부산광역시 사하구 을숙도대로 525

인증번호 NEP-MKE-2009-041

유효기간 2012. 12. 02. ~ 2015. 12. 01.

위 제품을 「산업기술혁신 촉진법」 제16조에
따른 신제품으로 인증합니다.

2013년 1월 28일

MKE 지식경제부 **장관**



(4) 위생안전기준 인증서

출력일 : 2012년 08월 10일

출력자 : 위생안전인증센터 (IP:119.192.180.64)

위생안전기준 인증서

1. 인 증 번 호 : KCW-2011-0002
2. 제 조 업 체 명 : 한국주철관공업(주)
3. 대 표 자 : 홍동국, 김태형, 김철규
4. 본 사 주 소 : 부산광역시 사하구 을숙도대로 525 (신평동)
5. 공 장 소 재 지 : 부산광역시 사하구 을숙도대로 525 (신평동)
6. 제 품 명 : 덕타일 주철관(에폭시 수지분체) NEP
7. 종 류, 등 급 또는 호 칭 : 별지참조
8. 용 도 : 일반 수도용 자재

「수도법」 제14조제1항 및 「수도용 자재와 제품의 위생안전기준 인증 등에 관한 규칙」 제8조제1항에 따라 위생안전기준 인증서를 발급합니다.

2011년 05월 25일

 한국상하수도협회



<종류, 등급 또는 호칭>

| 구분 | 종류·등급 및 호칭 | | |
|-----|--------------|--------------|--------------|
| | 메커니컬 | KP 메커니컬 | 타이론 |
| 1종권 | 80 ~ 1200 mm | 80 ~ 1200 mm | 80 ~ 1200 mm |
| 2종권 | 80 ~ 1200 mm | 80 ~ 1200 mm | 80 ~ 1200 mm |
| 3종권 | 80 ~ 1200 mm | 80 ~ 1200 mm | 80 ~ 1200 mm |

<변경사항>

| 연월일 | 내용 | 확인 |
|------------|--|------------|
| 2012.07.16 | 1. 대표자 변경 (기존 : 홍동국, 김태영 -> 변경 : 홍동국, 김태형, 김형규) | 2012.08.06 |

<행정처분사항>

| 연월일 | 내용 | 확인 |
|-----|-------------|----|
| | 행정처분이 없습니다. | |

(5) NSF(미국국가위생국) 인증서

NSF International

RECOGNIZES

Korea Cast Iron Pipe Ind. Co., Ltd.
Korea, Republic of

AS COMPLYING WITH NSF/ANSI 61 AND ALL APPLICABLE REQUIREMENTS.
PRODUCTS APPEARING IN THE NSF OFFICIAL LISTING ARE
AUTHORIZED TO BEAR THE NSF MARK.



Certification Program
Accredited by the
American National
Standards Institute



Certification Program
Accredited by the
Standards Council
of Canada

This certificate is the property of NSF International and must be returned upon request. For the most current and complete information, please access NSF's website (www.nsf.org).

October 28, 2011
Certificate# C0052548 - 01

A handwritten signature in black ink, appearing to read "D. Purkiss".

David Purkiss, General Manager
Water Distribution Systems

(6) WRAS(영국음용수협회) 인증서

Our Ref: GH/M100271

3rd September 2010



Korea Cast Iron Pipe Ind. Co. Ltd
370-19 Shinpyung2-dong
Saha-ku
Busan
Korea

Dear Sir

WATER REGULATIONS ADVISORY SCHEME
"ITEMS WHICH HAVE PASSED FULL TESTS OF EFFECT ON WATER QUALITY - BS 6920"

We refer to your application for the material(s) described below to be approved arising from the results of the tests of effect on water quality that have been carried out on the product(s) so described, it has been decided that there is no objection to its/their use provided the source, nature and manufacturing processes of the ingredients and products are not changed. (See notes overleaf).

COATINGS, PAINTS & LININGS – FACTORY APPLIED PIPE & FITTINGS COATINGS 5030

FKR026-KCIP. Grey coloured, factory applied epoxy powder coating. For use with water up to 65°C.

Test Report: MAT/LAB 247C

1007522

KOREA CAST IRON PIPE IND. CO. LTD

An entry, as above, will accordingly be included in the Water Fittings Directory on-line, Part Two, under the section headed, "Materials which have passed full tests of effect on water quality".

Your attention is drawn to the statement overleaf. Manufacturers or applicants may only quote in their sales literature terms which are used in this letter, namely that the product as listed, having passed the tests of effect on water quality, is suitable for use in contact with potable water and that a reference to the product will be included in the Materials section, Part Two, of the Water Fittings Directory on-line: this may be abbreviated to "Water Regulations Advisory Scheme - Approved Material" or "WRAS - Approved Material". **Approval of this product does not signify the approval of its mechanical or physical properties for any use.**

The Technical Committee of the Scheme reserves the right to review approval. This product automatically becomes due for audit reassessment in July 2015.

Yours faithfully

Gareth Harris
WRAS Approvals Administrator
Water Regulations Advisory Scheme

Water Regulations Advisory Scheme Ltd
30 Fern Close, Penny-Fan Industrial Estate,
Oxkote, Great North Road, UK
Tel: 01495 249354 Fax: 01495 298299
E-mail: info@wras.co.uk Website: www.wras.co.uk

The Water Regulations Advisory Scheme Ltd
Registered in England No. 00321295
Registered Office: 1 Queen Street, London SE11 1BT

Korea Cast Iron Pipe Ind. Co. Ltd
370-19 Shinpyung2-dong
Saha-ku
Busan
Korea

Dear Sir/Madam

FKR026-KCIP - DIRECTORY REFERENCE NUMBER 1007522

This listing will appear in the Water Fittings Directory on-line.

Please visit our website www.wras.co.uk for further details.

Yours sincerely

Gareth Harris
WRAS Approvals Administrator
Water Regulations Advisory Scheme

2) 공인기관 시험 성적서 사본

YOUR PARTNER FOR THE BEST QUALITY



TEST REPORT

우 601-836 부산광역시 동구 초량3동 1144-8 TEL (051)464-0771 FAX (051)462-2115

성적서번호 : TAP-015822 접수 일자 : 2012년 08월 10일
 대표 자 : 홍동국, 김태형 시험완료일자 : 2012년 08월 30일
 업체 명 : 한국주철관공업(주)
 주 소 : 부산광역시 사하구 신명동 370-19

시 료 명 : 예목시분체 고분자소재를 응용 코팅한 덕타일 주철관 및 이형관

시험결과

| 시험항목 | 단위 | 시료구분 | 결과치 | 시험방법 |
|-------------|----|------|---------|------------------|
| 도막의 비중 | - | - | 1.4 | KS D 4317 : 2010 |
| 도막의 밀착성 | - | - | 100/100 | KS D 4317 : 2010 |
| 도막의 내충격성 | - | - | 이상없음 | KS D 4317 : 2010 |
| 도막의 가요성 | - | - | 이상없음 | KS D 4317 : 2010 |
| 도막의 굽힘 저항성 | - | - | 이상없음 | KS D 4317 : 2010 |
| 도막의 내온도 반복성 | - | - | 이상없음 | KS D 4317 : 2010 |

용 도 : 품질관리용

비 고 : 1. 이 성적서는 의뢰자가 제시한 시료 및 시료명으로 시험한 결과로서 전체 제품에 대한 품질을 보증하지는 않습니다.
 2. 이 성적서는 홍보, 선전, 광고 및 소송용 등으로 사용될 수 없으며, 용도 이외의 사용을 금합니다.

Han-Jae Lee

실무자 : 이현재
 Tel : 052-220-3185

Kyung-Jo Lee

기술책임자 : 이경제
 E-mail : ds5car@ktr.or.kr

2012년 08월 30일



한국화학융합시험연구원



Page : 1 of 1



전자문서본(Electronic Copy)



YOUR PARTNER FOR THE BEST QUALITY

TEST REPORT

우 601-836 부산광역시 동구 초량3동 1144-8

TEL (051)464-0771

FAX (051)462-2115

성적서번호 : TAP-015823

접수 일자 : 2012년 08월 10일

대표자 : 홍동국, 김태형

시험완료일자 : 2012년 08월 31일

업체명 : 한국주철관공업(주)

주소 : 부산광역시 사하구 신평동 370-19

시료명 : 예폭시분체 고분자 소재를 응용코팅한 덕타일 주철관 및 이형관

시험결과

| 시험항목 | 단위 | 시료구분 | 결과치 | 시험방법 |
|----------------|----|------|------|------------------|
| 도막의 방식성(500 h) | - | - | 이상없음 | KS D 4317 : 2010 |

용도 : 품질관리용

- 비고 : 1. 이 성적서는 의뢰자가 제시한 시료 및 시료명으로 시험한 결과로서 전체 제품에 대한 품질을 보증하지는 않습니다.
2. 이 성적서는 홍보, 선전, 광고 및 소송용 등으로 사용될 수 없으며, 용도 이외의 사용을 금합니다.

Man-Jae Lee

실무자 : 이현재
Tel : 052-220-3185

Kyung-Je Lee

기술책임자 : 이경제
E-mail : ds5car@ktr.or.kr

2012년 08월 31일



한국화학융합시험연구원장



Page : 1 of 1



전자문서본(Electronic Copy)



KOREA TESTING & RESEARCH INSTITUTE

KTR-QP-T09-F01(00)



A4(210 X 297)



YOUR PARTNER FOR THE BEST QUALITY

TEST REPORT

우 601-836 부산광역시 동구 초량3동 1144-8

TEL (051)464-0771

FAX (051)462-2115

성적서번호 : TAP-015821

접수 일자 : 2012년 08월 10일

대표자 : 홍동국, 김태형

시험완료일자 : 2012년 09월 12일

업체명 : 한국주철관공업(주)

주소 : 부산광역시 사하구 신평동 370-19

시료명 : 예폭시분체 고분자소재를 응용 코팅한 덕타일 주철관 및 이형관

시험결과

| 시험항목 | 단위 | 시료구분 | 결과치 | 시험방법 |
|-------------------|----|------|-----|------------------|
| 음극 도막 박리 시험(30 일) | mm | - | 5 | KS M 6070 : 2009 |

용도 : 품질관리용

- 비고 : 1. 이 성적서는 의뢰자가 제시한 시료 및 시료명으로 시험한 결과로서 전체 제품에 대한 품질을 보증하지는 않습니다.
 2. 이 성적서는 홍보, 선전, 광고 및 소송용 등으로 사용될 수 없으며, 용도 이외의 사용을 금합니다.

Hun-Jae Lee

실무자 : 이현재
Tel : 052-220-3185

Kyung-Jo Lee

기술책임자 : 이경제
E-mail : ds5car@ktr.or.kr

2012년 09월 12일



한국화학융합시험연구원장



Page : 1 of 1



전자문서본(Electronic Copy)



KOREA TESTING & RESEARCH INSTITUTE

KTR-OP-T09-F01(00)



A4(210 X 297)



YOUR PARTNER FOR THE BEST QUALITY

TEST REPORT

우 601-836 부산광역시 동구 초령3동 1144-8

TEL (051)464-0771

FAX (051)462-2115

성적서번호 : TAP-015820

접수 일자 : 2012년 08월 10일

대표자 : 홍동국, 김태형

시험완료일자 : 2012년 08월 30일

업체명 : 한국주철관공업(주)

주소 : 부산광역시 사하구 신평동 370-19

시료명 : 예폭시분체 고분자 소재를 응용코팅한 덕타일 주철관 및 이형관

시험결과

| 시험항목 | 단위 | 시료구분 | 결과치 | 시험방법 |
|----------------|------|------|---------|------------------|
| 맛 | - | - | 이상없음 | KS D 4317 : 2010 |
| 냄새 | - | - | 이상없음 | KS D 4317 : 2010 |
| 색도 | 도 | - | 0.5 이하 | KS D 4317 : 2010 |
| 탁도 | NTU | - | 0.11 | KS D 4317 : 2010 |
| 페놀류 | ng/L | - | 0.0000 | KS D 4317 : 2010 |
| 1,2-디클로로에탄 | ng/L | - | 0.00000 | KS D 4317 : 2010 |
| 1,1-디클로로에틸렌 | ng/L | - | 0.0000 | KS D 4317 : 2010 |
| 1,1,2-트리클로로에탄 | ng/L | - | 0.00000 | KS D 4317 : 2010 |
| 트리클로로에틸렌 | ng/L | - | 0.0000 | KS D 4317 : 2010 |
| 벤젠 | ng/L | - | 0.0000 | KS D 4317 : 2010 |
| 1,1,1-트리클로로에탄 | ng/L | - | 0.000 | KS D 4317 : 2010 |
| 디클로로메탄 | ng/L | - | 0.0000 | KS D 4317 : 2010 |
| 시스-1,2-디클로로에틸렌 | ng/L | - | 0.0000 | KS D 4317 : 2010 |
| 테트라클로로에틸렌 | ng/L | - | 0.0000 | KS D 4317 : 2010 |
| 에피클로로히드린 | ng/L | - | 0.000 | KS D 4317 : 2010 |
| 아세트산비닐 | ng/L | - | 0.000 | KS D 4317 : 2010 |
| 스티렌 | ng/L | - | 0.0000 | KS D 4317 : 2010 |
| 1,2-부타디엔 | ng/L | - | 0.0000 | KS D 4317 : 2010 |
| 1,3-부타디엔 | ng/L | - | 0.0000 | KS D 4317 : 2010 |

- 다음 페이지 -

Sim Won Jin

실무자 : 심원진
Tel : 052-220-3124

Bong-Uk Lee

기술책임자 : 이성욱
E-mail : broad@ktr.or.kr

2012년 08월 30일



한국화학융합시험연구원장



전자문서본(Electronic Copy)



YOUR PARTNER FOR THE BEST QUALITY

TEST REPORT

우 601-836 부산광역시 동구 초량3동 1144-8

TEL (051)464-0771

FAX (051)462-2115

성적서번호 : TAP-015820

접수 일자 : 2012년 08월 10일

대표자 : 홍동국, 김대형

시험완료일자 : 2012년 08월 30일

업체명 : 한국추천관공업(주)

주소 : 부산광역시 사하구 신평동 370-19

시료명 : 예폭시분체 고분자 소재를 응용코팅한 맥타일 추천관 및 이형관

시험결과

| 시험항목 | 단위 | 시료구분 | 결과치 | 시험방법 |
|------------|------|------|---------|------------------|
| N,N-디메틸아닐린 | ng/L | - | 0.000 | KS D 4317 : 2010 |
| Hg | ng/L | - | 0.00000 | KS D 4317 : 2010 |
| 잔류염소의 감량 | ng/L | - | 0.5 | KS D 4317 : 2010 |
| CN | ng/L | - | 0.000 | KS D 4317 : 2010 |
| 과망간산칼륨소비량 | ng/L | - | 0.8 | KS D 4317 : 2010 |
| 2,4-톨루엔디아민 | ng/L | - | 0.0000 | KS D 4317 : 2010 |
| 2,6-톨루엔디아민 | ng/L | - | 0.0000 | KS D 4317 : 2010 |

용도 : 품질관리용

- 비고 : 1. 이 성적서는 의뢰자가 제시한 시료 및 시료명으로 시험한 결과로서 전체 제품에 대한 품질을 보증하지는 않습니다.
 2. 이 성적서는 홍보, 선전, 광고 및 소송용 등으로 사용될 수 없으며, 용도 이외의 사용을 금합니다.

Sim Won Jin

실무자 : 심원진
Tel : 052-220-3124

Sung-Uk Lee

기술책임자 : 이성욱
E-mail : broad@ktr.or.kr

2012년 08월 30일



한국화학융합시험연구원



Page : 2 of 2

전자문서본(Electronic Copy)

3) 검사 항목

적용표준 : KS D 4311 (덕타일 주철관)

KS D 4317 (덕타일 주철관 내면 에폭시 수지 분체 도장) 외

| 순서 | 검사 / 시험 항목 | | 방법 | 기준 | 시험/검사결과 | 비고 |
|----|-------------------|------|--------------|-----------------------------------|---------|---------------|
| 1 | 겉모양 | | 육안 | 유해한 결함 없을것 | | KS D 4311 |
| 2 | 모양 | | 육안 | 유해한 결함 없을것 | | KS D 4311 |
| 3 | 인장강도 | | UTM | 420(N/mm ²) 이상 | | KS D 4311 |
| 4 | 연신율 | | UTM | 10% 이상 | | KS D 4311 |
| 5 | 경도시험 | | 브리넬 경도기 | 230HB 이하 | | KS D 4311 |
| 6 | 구상화율 | | 금속 현미경 | 80% 이상 | | KS D 4311 |
| 7 | 수압검사 | | 수압 시험기 | 누수 없을것 | | KS D 4311 |
| 8 | 에폭시 수지분체 도장 | 겉모양 | 육안 | 유해한 결함 없을것 | | KS D 4317 |
| | | 두께 | 게이지 | 300 μm 이상 | | KS D 4317 |
| | | 부착강도 | UTM | 6Mpa 이상 | | |
| | | 핀홀 | 홀리데이 디텍터 | 직관 내면 검사시 불꽃이 발생하지 않을것 | | 전압:1000V |
| 9 | 외부도장 | 겉모양 | 육안 | 유해한 결함 없을것 | | |
| | | 표시사항 | 육안 | 재질,호칭지름,관종, 이음방법,제조년월, 제조자명 | | |
| 10 | 용출시험 | | 공인기관 시험의뢰 | 용출시험 기준을 만족할 것 | | 수도법 위생안전기준 |